

Einbauanleitung Umrüstsatz zum Mofa für Kymco Agility Carry

Bitte lesen Sie zuerst die ganze Einbauanleitung vor Arbeitsbeginn!

1. Vergaser

Demontieren Sie den Gasschieberdeckel, und kleben Sie die Anschlaghülse mit einem geeigneten Kleber in den Deckel. Siehe *Punkt 3*

2. Variator

Keilriemendeckel abnehmen, Mutter des vorderen Variators lösen, Keilriemenscheibe und Variator abziehen. Bohren Sie auf der Rückseite des Variators (Bild "1"), in die 3 Führungsstreben der Ausstellplatte je ein Gewinde M4. Benutzen Sie den mitgelieferten Axialwegbegrenzer (Bild "2") als Schablone. Montieren Sie den Axialwegbegrenzer mit den 3 Sechskantschrauben von hinten auf den Variator unter Verwendung von Schraubensicherungsmittel. Hierbei wird der axiale Wegbegrenzer mit den 6 mitgelieferten U-Scheiben (also 2 je Schraube) unterlegt, um den Abstand zum Variator zu erhöhen. Montieren Sie am Fahrzeug alles wieder in sinngemäß umgekehrter Reihenfolge. Siehe *Punkt 3*

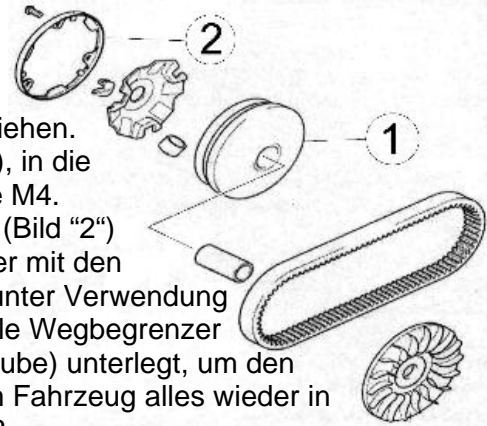

3. Antimanipulation

Der Gesetzgeber schreibt vor, dass drosselrelevante Teile nicht entfernbar sind. Deshalb sind die Befestigungsschrauben des Gasschieberdeckels sowie die Kurbelwellenmutter des vorderen Variators bei Montage mit "Loctite 648" zu Sichern. Ob Sie dies vor oder nach Einbauprüfung tun, sollten Sie mit Ihrem Prüfer absprechen.

Achtung: Nach erfolgter Abnahme durch Ihren Prüfer, muß die erstellte Betriebserlaubnis in jedem Fall noch durch ihre KFZ-Zulassungsstelle erteilt und abgestempelt werden.