

Einbauanleitung Umrüstsatz zum Mofa für RS 50

Bitte lesen Sie zuerst die ganze Einbauanleitung vor Arbeitsbeginn!

1. Vergaser

Demontieren Sie den Gasschieberdeckel (Überwurfmutter) und lösen Sie den Gasschieber vom Zug. Bauen Sie alles wieder zusammen, unter Hinzunahme der mitgelieferten Anschlaghülse. Bauen Sie die Hülse so ein, daß Sie wie eine Gasschieberverlängerung wirkt. *Siehe Punkt 5.*

2. Variator

Keilriemendeckel abnehmen, Mutter des vorderen Variators lösen, Keilriemenscheibe und Variator abziehen. Bohren Sie in die Rückseite des Variators (Bild "1"), in die 3 Aluminiumsockel zwischen den Führungsstreben der Ausstellplatte je ein Gewinde M4. Legen Sie den mitgelieferten Axialwegbegrenzer (Bild "2") bündig auf den Variator und benutzen ihn als Schablone. Montieren Sie den Axialwegbegrenzer mit den 3 Senkkopfschrauben von hinten auf den Variator. **Der evt. verbaute Distanzring wird demontiert!** Alles in sinngemäß umgekehrter Reihenfolge wieder montieren. *Siehe Punkt 5.*

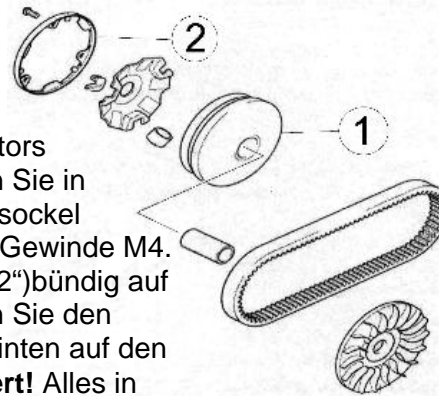

3. Soziusfußrasten

Demontieren Sie die evt. vorhandenen Soziusfußrasten

4. Sitzbankabdeckung

Montieren Sie die mitgelieferte Tasche so auf der Sitzbank, das nur noch der vorgesehene Fahrerplatz nutzbar ist. Verschrauben Sie den Taschengurt mit den zwei mitgelieferten Blechschauben von unten mit der Sitzbank.

5. Antimanipulation

Der Gesetzgeber schreibt vor, das drosselrelevante Teile nicht entfernbar sind. Deshalb sind die Überwurfmutter des Gasschieberdeckels sowie die Kurbelwellenmutter des vorderen Variators bei Montage mit "Loctite 648" zu sichern. Ob Sie dies vor oder nach Einbauprüfung tun, sollten Sie mit Ihrem Prüfer absprechen.

Achtung: Nach erfolgter Abnahme durch Ihren Prüfer, muß die erstellte Betriebserlaubnis in jedem Fall noch durch ihre KFZ-Zulassungsstelle erteilt und abgestempelt werden.