

# Mehls GmbH

Renne 3  
41179 Mönchengladbach  
Tel: 02161/299 77 0  
Fax: 02161/29977 29  
mail@mehls.mx



## Einbauanleitung Umrüstsatz zum Mofa für Kymco DJ 50 S

Bitte lesen Sie vor Arbeitsbeginn die ganze Einbauanleitung!

### 1. Variator

Keilriemendeckel abnehmen, Mutter des vorderen Variators lösen, Keilriemenscheibe und Variator abziehen. Bohren Sie auf der Rückseite des Variators (Bild "1"), in die 3 Führungsstreben der Ausstellplatte je ein Gewinde M4. Benutzen Sie den mitgelieferten Axialwegbegrenzer (Bild "2") als Schablone. Montieren Sie den Axialwegbegrenzer mit den 3 Senkkopfschrauben von hinten auf den Variator unter Verwendung von Schraubensicherungsmittel. Montieren Sie am Fahrzeug alles wieder in sinngemäß umgekehrter Reihenfolge. Siehe *Punkt 2*.

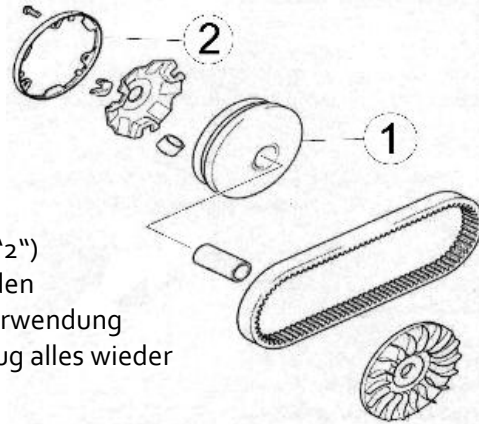

### 2. Antimanipulation

Der Gesetzgeber schreibt vor, das drosselrelevante Teile nicht entfernbar sind. Deshalb ist die Kurbelwellenmutter des vorderen Variators bei Montage mit Schraubensicherungsmittel zu sichern. Ob Sie dies vor oder nach Einbauprüfung tun, sollten Sie mit Ihrem Prüfer absprechen.

**Achtung: Nach erfolgter Abnahme durch Ihren Prüfer, muss die erstellte Betriebserlaubnis in jedem Fall noch durch ihre Kfz-Zulassungsstelle erteilt und abgestempelt werden.**