

## Einbauanleitung Umrüstsatz zum Mofa für Tauris Samba

Bitte lesen Sie zuerst die ganze Einbauanleitung vor Arbeitsbeginn!

### 1. Vergaser

Demontieren Sie den Gasschieberdeckel. Bauen Sie alles wieder zusammen, unter Hinzunahme der mitgelieferten Anschlaghülse, die über den Schieber eingesetzt wird, so das die Hülse wie eine Gasschieberverlängerung wirkt. Nicht den Gaszug aushängen! Nur Feder in den Schieber drücken, und Hülse über den Gaszug schieben. Die Hülse beim Einbau so drehen, dass der Schlitz über die axiale Schieberführung passt. Siehe *Punkt 4*.

### 2. Variomatik

Keilriemendeckel abnehmen, Mutter des vorderen Variators lösen, Keilriemenscheibe und Variator abziehen. Bohren sie auf der Rückseite des Variators (Bild "1"), in die 3 Führungsstreben der Ausstellplatte je ein Gewinde M4. Benutzen sie den mitgelieferten Axialwegbegrenzer (Bild "2") als Schablone. Montieren sie den Axialwegbegrenzer mit den 3 Senkkopfschrauben von hinten auf den Variator unter Verwendung von Schraubensicherungsmitel. Stecken sie den Variator so auf die Kurbelwelle, das die 3 Senkkopfschrauben nicht dort sind, wo schon die Schrauben des Anlasserfreilaufs sind. **WICHTIG:** Die originale Distanzhülse nicht wieder verbauen! Die mitgelieferte 1mm dicke U-Scheibe wird nun zwischen Variatorgleithülse und äußerer Riemenscheibe gelegt, so dass Riemenscheibe und Variator 1mm weiter auseinander sind (siehe Bild "2"). Montieren Sie am Fahrzeug alles wieder in sinngemäß umgekehrter Reihenfolge. Siehe *Punkt 4*.

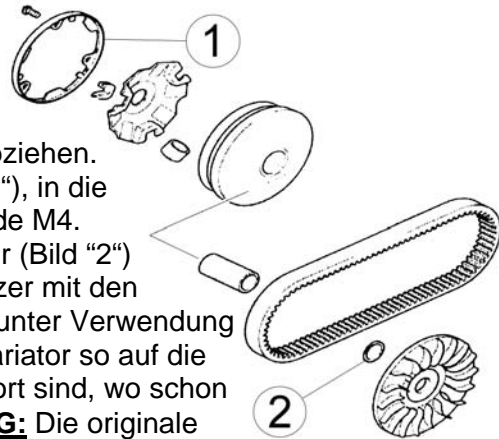

### 3. Sitzbankabdeckung

Montieren Sie die mitgelieferte Tasche so auf der Sitzbank, das nur noch der vorgesehene Fahrerplatz nutzbar ist. Verschrauben sie den Taschengurt mit den zwei mitgelieferten Blechschrauben von unten mit der Sitzbank.

### 4. Antimanipulation

Der Gesetzgeber schreibt vor, das drosselrelevante Teile nicht entfernbar sind. Deshalb sind die Befestigungsschrauben des Gaschieberdeckels sowie die Kurbelwellenmutter bei Montage mit "Loctite 648" zu sichern. Ob Sie dies vor oder nach Einbauprüfung tun, sollten Sie mit Ihrem Prüfer absprechen.

**Achtung: Nach erfolgter Abnahme durch Ihren Prüfer, muß die erstellte Betriebserlaubnis in jedem Fall noch durch ihre KFZ-Zulassungsstelle erteilt und abgestempelt werden.**