



Einbauanleitung Umrüstsatz zum Mofa für Peugeot Vivacity 2-Takt

Bitte lesen Sie zuerst die ganze Einbauanleitung vor Arbeitsbeginn!

1. Vergaser

Demontieren Sie das Helmloch und den Gasschieberdeckel. Drücken Sie die Feder in den Gasschieber, schieben den Gasschieberanschlag mit dem Schlitz über den Gaszug und lassen die Feder los. Gasschieberdeckel montieren. Siehe *Punkt 4*.

2. Variator

Keilriemendeckel abnehmen, Mutter des vorderen Variators lösen, Keilriemenscheibe abziehen, Variator abziehen und mitgelieferten Axialwegbegrenzer gegen den, von hinten auf den Variator aufgeschraubten original Wegbegrenzer (Bild "1"), tauschen. Pro **Schraube** wird je **1 U-Scheibe** zwischen Axialwegbegrenzer und Variator gelegt. Die 1mm dicke U-Scheibe die **optional** hinter dem Variator verbaut ist, wird entfernt. Die mitgelieferte U-Scheibe wird bei Zusammenbau zwischen Variatorgleitbuchse und äußere Riemenscheibe gelegt, so dass Riemenscheibe und Variator 1mm weiter auseinander stehen (siehe Bild "2"). Achten Sie dabei darauf, dass im Nachhinein nur an Ort "2" eine Scheibe montiert ist. Alles in sinngemäß umgekehrter Reihenfolge wieder montieren. Siehe *Punkt 4*.

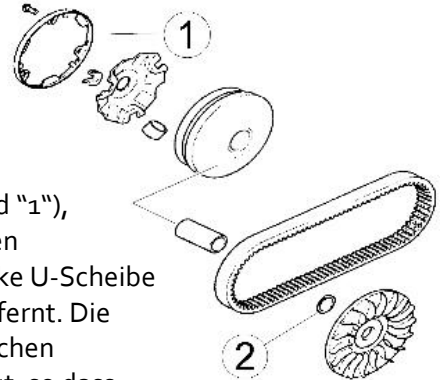

3. dB(A)-Killer

Demontieren Sie den Schalldämpfer und die Auspuffdichtung. Kleben Sie das mitgelieferte Blech (U-Scheibe) mit Fett in den Auslasskanal, montieren die Dichtung in den Auslasskanal und dann den Schalldämpfer.

4. Antimanipulation

Der Gesetzgeber schreibt vor, dass drosselrelevante Teile nicht entfernbar sind. Deshalb sind die Befestigungsschraube des Gasschieberdeckels sowie die Kurbelwellenmutter des vorderen Variators bei Montage mit Schraubensicherungsmittel zu sichern.

Ob Sie dies vor oder nach Einbauprüfung tun, sollten Sie mit Ihrem Prüfer absprechen.

Achtung: Nach erfolgter Abnahme durch Ihren Prüfer, muss die erstellte Betriebserlaubnis in jedem Fall noch durch ihre Kfz-Zulassungsstelle erteilt und abgestempelt werden.