



## Einbauanleitung Umrüstsatz zum Mofa für Peugeot Django 50 2-Takt

Bitte lesen Sie zuerst die ganze Einbauanleitung vor Arbeitsbeginn!

### 1. Vergaser

Demontieren den Gasschieberdeckel. Drücken Sie die Feder in den Gasschieber, schieben den Gasschieberanschlag mit dem Schlitz über den Gaszug und lassen die Feder los. Montieren Sie den Gasschieberdeckel. Siehe *Punkt 4.*

### 2. Variator

Keilriemendeckel abnehmen, Mutter des vorderen Variators lösen, Keilriemenscheibe abziehen, Variator abziehen und den von hinten auf den Variator aufgeschraubten Original-Wegbegrenzer (siehe Bild "1"), gegen den mitgelieferten Axialwegbegrenzer tauschen. Dabei wird pro Schraube je **eine** U-Scheibe **unter** den Axialwegbegrenzer gelegt! Die 1mm dicke U-Scheibe die hinter dem Variator verbaut ist, wird entfernt. Die mitgelieferte U-Scheibe wird beim Zusammenbau zwischen Variatorgleitbuchse und äußere Riemenscheibe gelegt (siehe Bild "2"). Achten Sie dabei darauf, dass nur an Ort "2" eine Scheibe montiert ist.

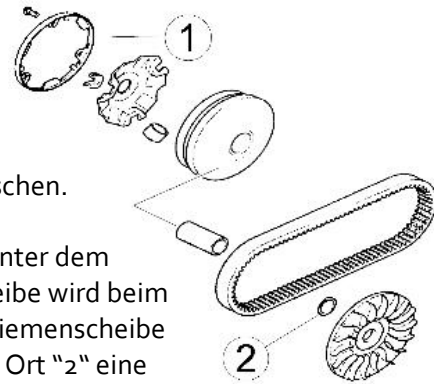

Alles in sinngemäß umgekehrter Reihenfolge wieder montieren. Siehe *Punkt 4.*

### 3. dB(A)-Killer

Demontieren Sie den Schalldämpfer und die Auspuffdichtung. Kleben Sie das mitgelieferte Blech (U-Scheibe) mit Fett in den Auslasskanal, montieren die Dichtung in den Auslasskanal und dann den Schalldämpfer.

### 4. Antimanipulation

Der Gesetzgeber schreibt vor, dass drosselrelevante Teile nicht entfernbar sind. Deshalb sind die Befestigungsschraube des Gasschieberdeckels sowie die Schrauben des Axialwegbegrenzers und die Kurbelwellenmutter der Variomatik bei Montage mit **Schraubensicherungsmittel** zu sichern.

Ob Sie dies vor oder nach Einbauprüfung tun, sollten Sie mit Ihrem Prüfer absprechen.

**Achtung: Nach erfolgter Abnahme durch Ihren Prüfer, muss die erstellte Betriebserlaubnis in jedem Fall noch durch ihre Kfz-Zulassungsstelle erteilt und abgestempelt werden.**